

Informations - Angebot

Stand : 02 / 2012

unter Zugrundelegung der allgemein üblichen Lieferbedingungen der Elektro - Industrie

Angebotsgültigkeit : ca. 2 - 3 Monate nach Erstelldatum dieser Preisinformation, sofern nicht anderes angegeben
Preisstellung : aussch. Verp.-Kosten (EUR 1,90 resp. EUR 2,50 pro Gerät, wenn mit 50 mm resp. 220 mm Sensorrohr),
ausschl. Verp.-Kosten (bei Inlandsversand: EUR 9,80 ; nach Österreich z.B. EUR 21,50 bei bis zu 5 kg),
ohne Transp.-Vers. (auf Wunsch gegen Mehrpreis von 0,5 % vom Warenwert möglich), + MwSt
Lieferzeit : ca. 6 - 12 Werktage, je nach Bestellzeitpunkt und Verfügbarkeit. Falls dringender Bedarf, bitte speziell erfragen
Zahlung : 15 Tage nach Rechnungsdatum ohne Abzug; abweichende Konditionen, wie z.B. Vorkasse, vorbehalten
Sofern eine Zahlung mit Skontoabzug gewünscht wird, müssten die Preise entsprechend angepasst werden.

µ-prozessorgesteuertes Raumfeuchte - Raumtemperatur-Kombi-Erfassungsgerät + Messumformer GHTU ... MP mit je 1 Analogausgang pro Messsystem

1) **Raumfeuchte - Raumtemperatur Kombigerät GHTU - 1R - MP**

für die gleichzeitige Messung von relativer Feuchte und Temperatur im ABS - Wandaufbaugeschütz, Schutzart : IP 65

Abmessungen : ca. 80 x 82 x 55 mm

Fühlerlänge : 50 mm (optional auch 220 mm; s. Pos. 2))

mit seitlich herausgeführtem Fühler (→ Zusatzbzchn. - 1R)

Speisespannung : 12 ... 30 V DC , Verpolungsschutz für 50 V dauernd,
18... 30 V DC (bei Ausgang 0 ... 10 V)

Sondenrohr aus Aluminium, eloxiert, 14 mm Ø , mit abschraubbarer Schutzkappe mit ca. 10 mm hoher 4-stelliger LCD-Anzeige, mit automatischer Umschaltung zwischen dem Feuchte- und dem Temperaturwert mit integriertem Min- / Max-Wert-Speicher

Messsystem 1 (Feuchte) :

Messbereich 1 : 0,0 ... 100,0 % r.F. (temperaturkompensiert) ,

empfohlener Arbeitsbereich : 20 ... 80 % r.F. (Standard), optional auch 5,0 ... 95,0 % r.F.

Genauigkeit (bei Nenntemperatur von 25 °C) : +/- 1 % Linearität , +/- 2 % Hysterese

zus. Ausgangssignale : jeweils +/- 0,2 % FS

Ausgang : 4 ... 20 mA (2-L.) , zul. Bürde (bei 4 ... 20 mA) : $R_A = U_V (V) - 12 / 0,02 A$

galvanisch vom Temperatur-Ausgangssignal getrennt

mit freier Skalierungsmöglichkeit (4 mA = x % r.F. und 20 mA = y % r.F. → „Lupenfunktion“)

Messsystem 2 (Temperatur) :

Messbereich 2 : -40,0 ... 120,0 °C (= Standard; andere Bereiche auf Anfrage)

Genauigkeit : +/- 0,4 % vom Messwert +/- 0,2 °C

Ausgang : 4 ... 20 mA (2-L.) , zul. Bürde (bei 4 ... 20 mA) : $R_A = U_V (V) - 12 / 0,02 A$

galvanisch vom Feuchte-Ausgangssignal getrennt, mit freier Skalierungsmöglichkeit (s. oben)

elektrischer Anschluss : Winkelstecker nach DIN 43650 (IP 65)

zulässige Arbeits-Temp.: -25 ... 70 °C (Elektronik), -40 ... 100 °C (Sensorkopf und Rohr)

zul. Lagertemp.: -25 ... + 70 °C, relat. Luftfeuchte (Elektronik) : 0 ... 95 % r.F., nicht betauend

sonst. techn. Details gem. der Bedienungsanweisung am Schluss dieses Dokuments, die Sie sich auch über unsere Internetseite www.schriever-schulz.de/messumformer.htm herunterladen können.



Stückpreise bitte bei SCHRIEVER & SCHULZ erfragen

In gleicher bzw. ähnlicher Bauform können wir Ihnen auch „nur“ **Raum-Feuchte-Messgeräte** anbieten sowie **Raum-Feuchte-** und **Raum-Temperatur-Feuchte-Datenlogger**, d.h. mit **Datenspeicherung**

Wir verweisen hierzu auf unsere Internetseite www.schriever-schulz.de/datenlogger.htm

Dieses Info-Angebot wurde nach bestem Wissen und Gewissen erstellt. Evtl. Irrtümer bleiben vorbehalten.

SCHRIEVER & SCHULZ & Co. GmbH Ing.- und Verkaufsbüro **Eichstr. 25 B, D - 30880 Laatzen**

* Im Internet unter www.schriever-schulz.de * E-Mail : info@schriever-schulz.de / Tel. ++49 (0)511 86 45 41

**** bereits seit 1958 ein zuverlässiger Partner auf dem Mess- und Regelsektor **** / Fax ++49 (0)511 86 41 56

zu den **µ-prozessorgesteuertes Raumfeuchte - Raumtemperatur-Kombi-Erfassungsgeräten + Messumformer GHTU ... MP**
mit je 1 Analogausgang pro Messsystem

Für die Erfassung der Temperatur- und Feuchtedaten z.B. in einem Kanal bietet sich an, die Geräte mit längerem Sensorrohr, z.B. 200 mm, vorzusehen.

Die Befestigung an der Rohrwandung geschieht üblicherweise mittels des zum Lieferumfang gehörenden Befestigungsflansches, durch den das Sensorrohr dann durchgeschoben wird und in der gewünschten Länge befestigt / angeschraubt wird.



Hierfür bieten wir an :

2) **Raumfeuchte - Raumtemperatur Kombigerät GHTU - 1 K - MP**

Ausführung wie Pos. 1), d.h. u.a.

im IP 65 - Wandaufbaugeschäse, Abmessungen : ca. 80 x 82 x 55 mm

Speisespannung : 12 ... 30 V DC , Verpolungsschutz für 50 V dauernd,

18... 30 V DC (bei Ausgang 0 ... 10 V)

Sondenrohr aus Aluminium, eloxiert, 14 mm Ø , mit abschraubbarer Schutzkappe mit ca. 10 mm hoher 4-stelliger LCD-Anzeige, mit automatischer Anzeigen-Umschaltung mit integriertem Min- / Max-Wert-Speicher

Messsystem 1 (Feuchte) :

Messbereich 1 : 0,0 ... 100,0 % r.F. (temperaturkompensiert) ,

Ausgang : 4 ... 20 mA (2-L.) , galvanisch vom Temperatur-Ausgangssignal getrennt

mit freier Skalierungsmöglichkeit (4 mA = x % r.F. und 20 mA = y % r.F. → „Lupenfunktion“)

Messsystem 2 (Temperatur) :

Messbereich 2 : -40,0 ... 120,0 °C

Ausgang : 4 ... 20 mA (2-L.) , galvanisch vom Feuchte-Ausgangssignal getrennt

mit seitlich herausgeführtem Fühler , jedoch **Fühlerlänge : 220 mm** (→ Zusatzbchn. - 1K)

3) **Raumfeuchte - Raumtemperatur Kombigerät GHTU - 2 K - MP**

Ausführung wie Pos. 2), d.h. u.a. **Fühlerlänge : 220 mm** ,

jedoch Fühlerrohr nach unten, d.h. bei senkrechter Sensorrichtung

Aufsicht auf das Display vertikal von oben (s. Skizze rechts)



optional, falls gewünscht :

- längeres Sensorrohr, 300 mm lang (Zusatzkennung : FL 300)
- längeres Sensorrohr, 400 mm lang (Zusatzkennung : FL 400)
- längeres Sensorrohr, 500 mm lang (Zusatzkennung : FL 500)

Stückpreise und Mehrpreise bitte bei SCHRIEVER & SCHULZ erfragen

weitere mögliche Ausführungsformen und Optionen : s. Folgeseite

Dieses Info-Angebot wurde nach bestem Wissen und Gewissen erstellt. Evtl. Irrtümer bleiben vorbehalten.

SCHRIEVER & SCHULZ & Co. GmbH Ing.- und Verkaufsbüro **Eichstr. 25 B, D - 30880 Laatzen**

* Im Internet unter www.schriever-schulz.de * E-Mail : info@schriever-schulz.de / Tel. ++49 (0)511 86 45 41

**** bereits seit 1958 ein zuverlässiger Partner auf dem Mess- und Regelsektor **** / Fax ++49 (0)511 86 41 56

zu den **µ-prozessorgesteuertes Raumfeuchte - Raumtemperatur-Kombi-Erfassungsgeräten + Messumformer GHTU ... MP**
mit je 1 Analogausgang pro Messsystem

µ-pro-gesteuerte „nur“ Raumfeuchte - Messumformer GRHU ... MP
mit Analogausgang

4) **Raumfeuchte – Messumformer GRHU - 1 R - MP**

für die Erfassung der relativen Feuchte

Ausführung ähnlich Pos. 1), d.h. im ABS - Wandaufbaugeschäuse

Abmessungen : ca. 80 x 82 x 55 mm, Schutzart : IP 65

Fühlerlänge : 50 mm (optional auch 220 mm; s. Pos. 5)

mit seitlich herausgeführtem Fühler (→ Zusatzbzchn. – 1R)

Speisespannung : 12 ... 30 V DC , Verpolungsschutz für 50 V dauernd,
18... 30 V DC (bei Ausgang 0 ... 10 V)

Sondenrohr aus Aluminium, eloxiert, 14 mm Ø , mit abschraubbarer Schutzkappe

mit ca. 10 mm hoher 4-stelliger LCD-Anzeige, mit integriertem Min- / Max-Wert-Speicher

elektrischer Anschluss : Winkelstecker nach DIN 43650 (IP 65)

zulässige Arbeits-Temp.: -25 ... 70 ° C (Elektronik), -40 ... 100 ° C (Sensorkopf und Rohr)

zul. Lagertemp.: -25 ... + 70 ° C, relet. Luftfeuchte (Elektronik) : 0 ... 95 % r.F., nicht betauend

jedoch nur für die Feuchteerfassung

Messbereich : 0,0 ... 100,0 % r.F. (temperaturkompensiert) ,

empfohlener Arbeitsbereich : 20 ... 80 % r.F. (Standard), optional auch 5,0 ... 95,0 % r.F.

Genauigkeit (bei Nenntemperatur von 25 ° C) : +/- 1 % Linearität , +/- 2 % Hysterese

zus. Ausgangssignale : jeweils +/- 0,2 % FS

Ausgang : 4 ... 20 mA (2-L.) , zul. Bürde (bei 4 ... 20 mA) : $R_A = U_v (V) - 12 / 0,02 A$

mit freier Skalierungsmöglichkeit (4 mA = x % r.F. und 20 mA = y % r.F. → „Lupenfunktion“)

sonstige technische Details gem. der Bedienungsanweisung, die Sie sich über unsere Internetseite

www.schriever-schulz.de/messumformer.htm herunterladen können



5) **Raumfeuchte – Messumformer GRHU - 1 K - MP,** Ausführung ähnlich Pos. 4), jedoch

Fühlerlänge : 220 mm (Fühler seitlich herausragend)

6) **Raumfeuchte – Messumformer GRHU - 2 K - MP,** Ausführung ähnlich Pos. 4), jedoch

Fühlerlänge : 220 mm (Fühler nach unten herausragend; s. Abb. Bei Pos. 3))

optional, falls gewünscht :

- längeres Sensorrohr, 300 mm lang (Zusatzkennung : FL 300)

- längeres Sensorrohr, 400 mm lang (Zusatzkennung : FL 400)

- längeres Sensorrohr, 500 mm lang (Zusatzkennung : FL 500)

Stückpreise und Mehrpreise bitte bei SCHRIEVER & SCHULZ erfragen

weitere mögliche Optionen s. Folgeseite

Dieses Info-Angebot wurde nach bestem Wissen und Gewissen erstellt. Evtl. Irrtümer bleiben vorbehalten.

SCHRIEVER & SCHULZ & Co. GmbH Ing.- und Verkaufsbüro **Eichstr. 25 B, D - 30880 Laatzen**

* Im Internet unter **www.schriever-schulz.de** * E-Mail : **info@schriever-schulz.de** / Tel. ++49 (0)511 86 45 41

*** bereits seit 1958 ein zuverlässiger Partner auf dem Mess- und Regelsektor *** / Fax ++49 (0)511 86 41 56

zu den **μ-prozessorgesteuertes Raumfeuchte - Raumtemperatur-Kombi-Erfassungsgeräten + Messumformer GHTU ... MP**
mit je 1 Analogausgang pro Messsystem



optional, falls gewünscht (Fortsetzung):

- **Hochfeuchtesensor** (Zusatzkennung : - HO)
(empfohlen bei Haupteinsatz < 20 % r.F. oder > 80 % r.F.)
- **Platine beiseitig lackiert** (Zusatzkennung : - LACK)
(empfohlen bei Gefahr von Betauung durch Temperaturwechsel)
- **einstellbare Feuchte-Anzeigegröße** (- UNI)
- **Ausgangssignal - Optionen** (anstelle von 4 ... 20 mA)
 - „0 ... 1 V DC ogT“ (ohne galvan. Trennung) (- AV01)
 - „0 ... 10 V DC ogT“ (ohne galvan. Trennung) (- AV10)
 - „0 ... 1 V DC mgT“ (mit galvan. Trennung) (- AV01 G)
 - „0 ... 10 V DC mgT“ (mit galvan. Trennung) (- AV10 G)
- **Ausführung mit abgesetztem Fühlerrohr** (Zusatzkennung : - Kabel)
Sensorrohr, 68 x 14 mm Ø, über 1 m langes Teflonkabel vom Gehäuse abgesetzt
- **Strahlungshut / Wetterschutz** (Zusatzkennung : SHUT)
aus Kunststoff, 110 mm Ø, ca. 140 mm hoch,
mit Wandbefestigungskonsole aus Edelstahl mit 3 Befestigungslöcher zum Schutz des Sensors und Vermeidung von Messwertfälschungen durch starke Sonneneinstrahlungen und / oder Regen.



Ersatz- / Zubehörteile :

- **Bronzefilter** (nicht für die Hochfeuchte-Ausführung -HO geeignet)
- **Ersatz-Kunststoffkappe mit Edelstahl-Siebfiltereinsatz**, 105 µm Maschenweite

Stückpreise und Mehrpreise bitte bei SCHRIEVER & SCHULZ erfragen

...

Dieses Info-Angebot wurde nach bestem Wissen und Gewissen erstellt. Evtl. Irrtümer bleiben vorbehalten.

SCHRIEVER & SCHULZ & Co. GmbH Ing.- und Verkaufsbüro **Eichstr. 25 B, D - 30880 Laatzen**

* Im Internet unter www.schriever-schulz.de * E-Mail : info@schriever-schulz.de / Tel. ++49 (0)511 86 45 41

*** bereits seit 1958 ein zuverlässiger Partner auf dem Mess- und Regelsektor *** / Fax ++49 (0)511 86 41 56

Messumformer für**Luftfeuchte
Temperatur****mit Option: einstellbare Feuchtegröße**

ab Version V3.2

Bedienungsanleitung**GHTU ... MP / UNI****Inhalt**

1	BESTIMMUNGSGEMÄÑE VERWENDUNG	1
2	ALLGEMEINER HINWEIS	2
3	SICHERHEITSHINWEISE	2
4	ENTSORGUNG	2
5	ANSCHLUSSBELEGUNG WINKELSTECKER (JE NACH AUSFÜHRUNG)	3
6	ALLGEMEINE MONTAGEHINWEISE	3
7	AUSFÜHRUNGEN, ABMESSUNGEN	3
8	ANZEIGEFUNKTIONEN	4
8.1	AKTUELLE MESSWERTE	4
8.2	MIN-/MAX-WERTSPEICHER	4
8.3	VERWENDUNG DER EINHEITEN-LABELS	4
9	FEHLER- UND SYSTEMMELDUNGEN	4
10	KONFIGURATION DES GERÄTES	5
11	HINWEIS ZUM KALIBRIERSERVICE	6
12	TECHNISCHE DATEN	6



1 Bestimmungsgemäße Verwendung

Das Gerät misst die Temperatur und die relative Feuchtigkeit in Luft oder in nicht korrosiven/nicht ionisierenden Gasen. Aus diesen Messgrößen können weitere Größen berechnet werden und anstatt der rel. Luftfeuchtigkeit ausgegeben werden.

Anwendungen

- Raumklima-Überwachung
 - Überwachung von Lagerräumen
- uvm ...

Die Sicherheitshinweise dieser Bedienungsanleitung müssen beachtet werden (siehe unten).

Das Gerät darf nur unter den Bedingungen und für die Zwecke eingesetzt werden, für die es konstruiert wurde.

Das Gerät muss pfleglich behandelt und gemäß den technischen Daten eingesetzt werden (nicht werfen, aufschlagen, etc.). Vor Verschmutzung schützen.

Der Sensor darf nicht über längere Zeit aggressiven Gasen (z.B. Ammoniak) ausgesetzt werden.

Betauung ist zu vermeiden, da beim Abtrocknen Rückstände entstehen können, die die Messgenauigkeit beeinflussen können.

Bei staubhaltiger Umgebung sind zusätzliche Schutzmaßnahmen zu treffen (spezielle Schutzkappen).

2 Allgemeiner Hinweis

Lesen Sie dieses Dokument aufmerksam durch und machen Sie sich mit der Bedienung des Gerätes vertraut, bevor Sie es einsetzen. Bewahren Sie dieses Dokument griffbereit auf, um im Zweifelsfall nachschlagen zu können.

3 Sicherheitshinweise

Dieses Gerät ist gemäß den Sicherheitsbestimmungen für elektronische Messgeräte gebaut und geprüft. Die einwandfreie Funktion und Betriebssicherheit des Gerätes kann nur gewährleistet werden, wenn bei der Benutzung die allgemein üblichen Sicherheitsvorkehrungen sowie die gerätespezifischen Sicherheitshinweise dieser Bedienungsanleitung beachtet werden.

1. Funktion und Betriebssicherheit des Gerätes können nur unter den klimatischen Verhältnissen, die im Kapitel "Technische Daten" spezifiziert sind, eingehalten werden.
Wird das Gerät von einer kalten in eine warme Umgebung transportiert kann durch Kondensatbildung eine Störung der Gerätefunktion eintreten. In diesem Fall muss die Angleichung der Gerätetemperatur an die Raumtemperatur vor einer Inbetriebnahme abgewartet werden.
2. Beachten Sie die üblichen Vorschriften und Sicherheitsbestimmungen für Elektro-, Schwach- und Starkstromanlagen, insbesondere die landesüblichen Sicherheitsbestimmungen (z.B. VDE 0100).
3. Konzipieren Sie die Beschaltung besonders sorgfältig beim Anschluss an andere Geräte (z. B. PC). Unter Umständen können interne Verbindungen in Fremdgeräten (z. B. Verbindung GND mit Schutzerde) zu nicht erlaubten Spannungspotentialen führen, die das Gerät selbst oder ein angeschlossenes Gerät in seiner Funktion beeinträchtigen oder sogar zerstören können.
4. Wenn anzunehmen ist, dass das Gerät nicht mehr gefahrlos betrieben werden kann, so ist es außer Betrieb zu setzen und vor einer weiteren Inbetriebnahme durch Kennzeichnung zu sichern. Die Sicherheit des Benutzers kann durch das Gerät beeinträchtigt sein, wenn es z. B.
 - sichtbare Schäden aufweist.
 - nicht mehr wie vorgeschrieben arbeitet.
 - längere Zeit unter ungeeigneten Bedingungen gelagert wurde.Im Zweifelsfall Gerät zur Reparatur oder Wartung an Hersteller schicken.

5. **Achtung:** Dieses Gerät ist nicht für Sicherheitsanwendungen, Not-Aus Vorrichtungen oder Anwendungen bei denen eine Fehlfunktion Verletzungen und materiellen Schaden hervorrufen könnte, geeignet. Wird dieser Hinweis nicht beachtet, könnten schwere gesundheitliche und materielle Schäden auftreten.

4 Entsorgung



Das Gerät darf nicht über die Restmülltonne entsorgt werden. Soll das Gerät entsorgt werden, senden Sie dieses direkt an uns (ausreichend frankiert). Wir entsorgen das Gerät sachgerecht und umweltschonend.

5 Anschlussbelegung Winkelstecker (je nach Ausführung)

4-20mA (2-Leiter-Anschluss)

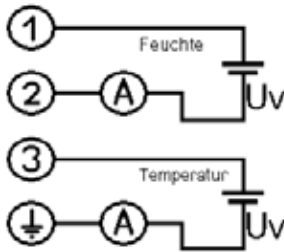

1 = Versorgung +Uv (Feuchtwert*)
 2 = GND / Signal (Feuchtwert*)
 3 = Versorgung +Uv (Temperatur)
 4 = GND / Signal (Temperatur)

Spannung nicht galv. getrennt (3-Leiter-Anschluss)

(1 gem. Winkelstecker für beide Ausgangssignale)

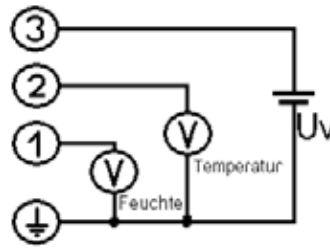

1 = Signal + (Feuchtwert*)
 2 = Signal + (Temperatur)
 3 = Versorgungsspannung +Uv
 4 = Versorgungsspannung -Uv

Spannung galv. getrennt (3- oder 4-Leiter-Anschluss)

(2 Winkelstecker; rechter Winkelstecker ist für Feuchtwert*, linker Winkelstecker für Temperatur)

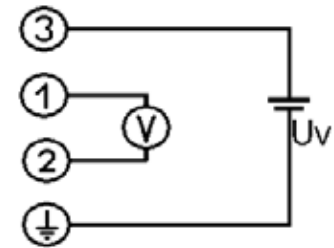

1 = Signal + (Feuchtwert* oder Temp.)
 2 = Signal - (Feuchtwert* oder Temp.)
 3 = Versorgungsspannung +Uv
 4 = Versorgungsspannung -Uv
 (Hinweis: 1 und 2 sind im Gerät verbunden)

Die Ausführung Spannungs- oder Stromausgang ist ab Werk festgelegt und kann nicht verändert werden.

ACHTUNG: Ist der Feuchtekreis nicht versorgt, liefert auch der Temperatúrausgang kein gültiges Ausgangssignal!

*) Feuchtwert kann zum Beispiel rel. Luftfeuchte, Taupunkttemperatur usw. sein

6 Allgemeine Montagehinweise

Zur Montage des Anschlusskabels (je nach Gerätetyp: 2-, 3- oder 4-Leiter) muss die Schraube am Winkelstecker gelöst und der Kupplungseinsatz, mit Hilfe eines Schraubendrehers, an der bezeichneten Stelle (Pfeil) herausgehoben werden. Nun kann das Anschlusskabel durch die PG-Verschraubung gezogen und auf dem losen Kupplungseinsatz, gemäß vorstehendem Anschlussplan, montiert werden. Den losen Kupplungseinsatz nun wieder auf die Stifte am Messumformergehäuse aufstecken und die Abdeckkappe mit dem PG-Anschluss in die gewünschte Richtung drehen und aufsnappen (Es sind hier 4 verschiedene, jeweils um 90° gedrehte Ausgangebenen möglich). Die Schraube am Winkelstecker wieder anziehen.

7 Ausführungen, Abmessungen

Varianten mit 4-20mA Ausgängen oder Spannung mit nicht getrennten Ausgängen

GHTU-1R-MP
Sensorrohr seitlich, kurz



GHTU-1K-MP
Sensorrohr seitlich, lang



GHTU-2K-MP
Sensorrohr nach unten, lang

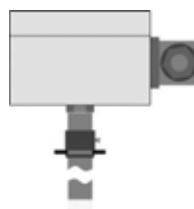

GHTU-MP-Kabel
Sensorrohr abgesetzt



Bei den Varianten mit galv. getrennten Spannungsausgängen ist auf beiden Seiten ein Winkelstecker vorhanden (rechts Feuchteanschluss, links Temperaturanschluss)

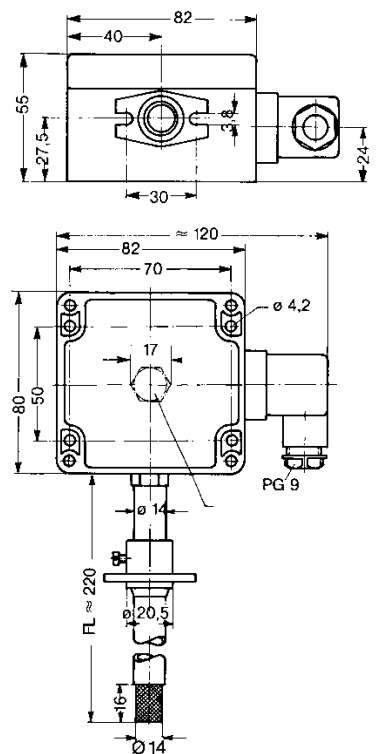
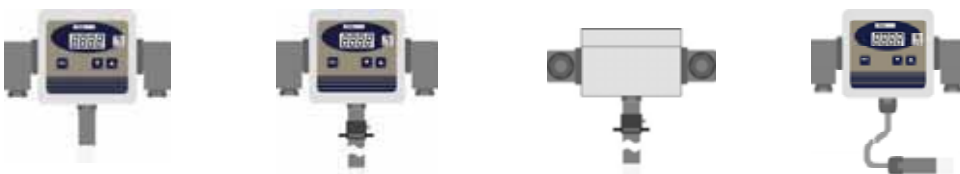

8 Anzeigefunktionen

8.1 Messwertanzeige

Im normalen Betrieb wird abwechselnd der **wählbare Feuchte-Anzeigewert** und die **Temperatur** in [°C] bzw. [°F] angezeigt.



Anzeige wählbarer Feuchte-Anzeigewert



Anzeige Temperatur

Pfeil auf „Temp“ signalisiert Temperaturanzeige

Soll zusätzlich zum ausgewählten Feuchtwert (Taupunkt-Temperatur, Feuchtegehalt usw.) die rel. Feuchte in [%] angezeigt werden:

Taste ▼ und Taste ▲ gleichzeitig drücken - Anzeige wechselt zwischen ‚r.H.‘ und Messwert

8.2 Min-/Max-Wertspeicher

Min-Werte (Lo) betrachten: Taste ▼ kurz drücken
 Max-Werte (Hi) betrachten: Taste ▲ kurz drücken
 Ist-Werte wieder anzeigen: ▼ / ▲ nochmals drücken
 Min löschen: Taste ▼ für 2s drücken
 Max löschen: Taste ▲ für 2s drücken

Anzeige wechselt zwischen ‚Lo‘ und Min-Werten
 Anzeige wechselt zwischen ‚Hi‘ und Max-Werten
 Ist-Werte werden angezeigt
 Min Werte gelöscht, es erscheint kurz ‚CLr‘ (Clear)
 Max Werte gelöscht, es erscheint kurz ‚CLr‘ (Clear)

Nach 10 sek. wird wieder auf die Istwertanzeige umgeschaltet.

8.3 Verwendung der Einheiten-Labels

Bei dem Messumformer handelt es sich um ein universelles Anzeigeelement, viele unterschiedliche Anzeige-Einheiten sind möglich (z.B. g/kg, g/m³).

Dafür werden Einheiten-Labels mitgeliefert, die zwischen dem Gehäusedeckel und der Frontfolie in das **transparente Einheiten-Fenster** eingeschoben werden können.

Um ein Label zu ersetzen, schrauben Sie den Deckel ab, ziehen das alte heraus und schieben das neue ein. Die Einheit hängt von der Einstellung „Unit“ ab! Beachten Sie hierzu das Kapitel „10 Konfiguration des Gerätes“.



9 Fehler- und Systemmeldungen

Anzeige	Bedeutung	Mögliche Ursachen	Abhilfe
Err.1	Messbereich überschritten	Fehlerhaftes Signal	Temperatur: größer 120°C unzulässig
Err.2	Messbereich unterschritten	Fehlerhaftes Signal	Temperatur: kleiner -40°C unzulässig
Err.3	Darstellungsbereich überschritten	Wert ist >9999	Einstellungen überprüfen
Err.7	Systemfehler	Fehler im Gerät	Gerät von Versorgung trennen und erneut verbinden, bleibt Fehler bestehen: => Gerät zur Reparatur einschicken
Err.9	Sensorfehler	Kabel/Sensor defekt	Sensoren, Kabel und Anschlüsse prüfen, Beschädigungen/Kurzschlüsse?
Er.11	Berechnungsfehler	Berechnungsgrundlage fehlt oder ist außerhalb Bereich	Temperatur prüfen
8.8.8.8	Segmenttest	Das Gerät führt beim Einschalten für ca. 2 Sekunden einen Segmenttest durch und wechselt anschließend bei zulässigem Sensorsignal in die Messwertanzeige.	

10 Konfiguration des Gerätes

Zur Konfiguration der Gerätefunktionen gehen Sie wie folgt vor:

- **SET** drücken bis der erste Parameter **Unit** in der Anzeige erscheint.
- Soll ein Parameter geändert werden, **▲** oder **▼** drücken, es wird in die Parametereinstellung gewechselt, dann mit **▲ / ▼** Parameter einstellen,
- Geänderten Parameter mit **SET** quittieren.
- Zum nächsten Parameter wird mit der **SET** gewechselt.

ACHTUNG



Wenn der Jumper von den markierten Kontakten entfernt wird, kann die Konfiguration nicht aufgerufen werden, Die Einstellungen sind gegen Veränderung geschützt.
Andere Kontakte nie verbinden!

Parameter	Werte	Bedeutung
SET	Tasten ▼ und ▲	
Unit	Einheit und Bereich Feuchteanzeige <i>Werkseinstellung: rel.H</i>	
	reL.H	0.0 100.0 % relative Luftfeuchtigkeit
	F.Abs	0.0 ... 200.0 g/m ³ absolute Feuchte
	FEU.t	-27.0 ... 60.0 °C Feuchtkugel-Temperatur
	t.d.	-40.0 ... 60.0 °C Taupunkt-Temperatur
	Enth	-25.0 ... 999.9 kJ/kg Enthalpie
	F.G.	0.0 ... 640.0 g/kg Feuchtegehalt (Mischungsverhältnis)
Unit mit Temp-Pfeil	Einheit der Temperaturanzeige <i>Werkseinstellung: °C</i>	
	°C	Temperaturangaben in °Celsius
	°F	Temperaturangaben in °Fahrenheit
Out.0	Nullpunkteinstellung des Feuchte-Ausganges (Skalierung des Ausgangssignals)	
	-xxx.0 ... +xxx.0	Eingabe des Anzeigewertes, bei dem der Feuchte-Ausgang 4 mA (bzw. 0V) ausgeben soll (<i>Werkseinstellung: 0.0</i>)
Out.1	Steigungseinstellung des Feuchte-Ausganges (Skalierung des Ausgangssignals)	
	-xxx.0 ... +xxx.0	Eingabe des Anzeigewertes, bei dem der Feuchte-Ausgang 20 mA (bzw. 10V) ausgeben soll (<i>Werkseinstellung: 100.0</i>)
Out.0 mit Temp-Pfeil	Nullpunkteinstellung des Temperatur-Ausganges (Skalierung d. Ausgangssignals)	
	-xxx.0 ... +xxx.0	Eingabe des Anzeigewertes, bei dem der Temperatur-Ausgang 4 mA (bzw. 0V) ausgeben soll (<i>Werkseinstellung: 0.0</i>)
Out.1 mit Temp-Pfeil	Steigungseinstellung des Temperatur-Ausganges (Skalierung d. Ausgangssignals)	
	-xxx.0 ... +xxx.0	Eingabe des Anzeigewertes, bei dem der Temperatur-Ausgang 20 mA (bzw. 10V) ausgeben soll (<i>Werkseinstellung: 70.0</i>)
OFFS	Offset bzw. Nullpunkt der Feuchtemessung *)	
	oFF	Deaktiviert (<i>Werkseinstellung</i>)
	-5,0 ... +5,0	Einstellbar von -5,0 bis +5,0 % rel. Luftfeuchtigkeit
SCAL	Steigungskorrektur der Feuchtemessung *)	
	oFF	Deaktiviert (<i>Werkseinstellung</i>)
	-15,00 ... +15,00	Einstellbar von -15,00 bis +15,00 % Steigungsabweichung
OFFS mit Temp-Pfeil	Offset bzw. Nullpunkt der Temperaturmessung *)	
	oFF	Deaktiviert (<i>Werkseinstellung</i>)
	-2,0 ... +2,0	Einstellbar von -2,0 bis +2,0 °C (bzw. -3,6 bis +3,6 °F)
SCAL mit Temp-Pfeil	Steigungskorrektur der Temperaturmessung *)	
	oFF	Deaktiviert (<i>Werkseinstellung</i>)
	-5,00 ... +5,00	Einstellbar von -5,00 bis +5,00 % Steigungsabweichung
Alt	Höheneingabe (nicht bei allen Anzeigeeinheiten) <i>Werkseinstellung: 340</i>	
	-500 ... 9000	-500 ... 9000 m einstellbar

Erneutes Drücken von **SET** speichert die Einstellungen, Gerät startet neu (Segmenttest)

Bitte beachten: Wird bei der Eingabe länger als 2 Minuten keine Taste gedrückt, so wird die Konfiguration des Gerätes abgebrochen. Gegebenenfalls gemachte Änderungen werden nicht gespeichert!

*) sind größere Werte erforderlich, Sensor überprüfen, gegebenenfalls zur Überprüfung einschicken.
Berechnung: korrigierter Wert = (gemessener Wert - OFFS) * (1 + SCAL/100)

11 Hinweis zum Kalibrierservice

Werkskalibrierschein – DKD-Schein – amtliche Bescheinigungen:

Soll das Messgerät einen Werkskalibrierschein erhalten, ist dieses zum Hersteller einzuschicken. (Prüfwerte angeben, z.B. 70 % r.F.)

Nur der Hersteller kann die Grundeinstellungen überprüfen und wenn notwendig korrigieren.

Luftfeuchte-Messumformer unterliegen der Alterung, zur Gewährleistung optimaler Messergebnisse empfehlen wir eine regelmäßige Neujustierung beim Hersteller (bspw. Alle 2 Jahre). Dabei erfolgt auch eine Überprüfung und Reinigung des Sensors.

12 Technische Daten

Anzeigebereiche Luftfeuchte	Rel. Luftfeuchtigkeit: Feuchtkugel-Temperatur: Taupunkt-Temperatur: Enthalpie: Feuchtegehalt der Luft (Mischungsverhältnis): absolute Feuchte:	0,0 ... 100,0 % r.F. -27,0 ... 60,0 °C (bzw. -16,6 ... 140,0 °F) -40,0 ... 60,0 °C (bzw. -40,0 ... 140,0 °F) -25,0 ... 999,9 kJ/kg 0,0 ... 640,0 g/kg 0,0 ... 200,0 g/m ³	
Empfohlener Feuchtemessbereich	Standard: Option Hochfeuchte:	20,0 ... 80,0 % r. F. 5,0 ... 95,0 % r. F.	
Messbereich Temperatur		-40,0...120,0 °C bzw. -40,0 ... 248,0 °C	
Genauigkeit Messung	(bei Nenntemperatur 25°C) Rel. Luftfeuchtigkeit: Temperatur:	±2,5 % r.F. (im empf. Feuchtemessbereich) ±0,4% vom Messwert. ±0,2°C	
Zus. Ausgangssignale		jeweils ± 0,2% FS	
Messmedium		nicht korrosive Gase	
Sensor		kapazitiver Polymer-Feuchtesensor, Pt1000	
Temperaturkompensation		automatisch	
Messfrequenz		1 Messung pro Sekunde	
Justierung		digitaler Nullpunkt- und Steigungsabgleich für Feuchte und Temperatur	
Min-/Max-Wertspeicher		Min- und Max-Wert werden gespeichert	
Ausgangssignale Skalierung		Siehe Typenschild, frei skalierbar durch Eingabe der Anzeigewerte, bei denen 4 mA (bzw. 0 V) und 20 mA (bzw. 1 V / 10 V) ausgegeben werden sollen	
Anschlussart		4 - 20 mA (Zweileiter) – Ausgangssignale sind untereinander galv. getrennt	
bei Option AV01, AV10		0 - 1 (10) V (Dreileiter) – Ausgangssignale nicht galv. voneinander getrennt	
bei Option AV01G, AV10G		0 - 1 (10) V (Drei- bzw. Vierleiter) – Ausgangssignale voneinander galv. getr.	
Hilfsenergie:		4 - 20 mA: U _v = 12 - 30 V DC	
(Versorgung, je Ausgang)		0 - 1 V: U _v = 12 - 30 V DC, max. 10 mA	
		0 - 10 V: U _v = 18 - 30 V DC, max. 10 mA	
Zulässige Bürde		4 - 20 mA: $R_A(\text{Ohm}) < ((U_v - 12V) / 0,02 A)$	
		Beispiel: für U _v = 18V: $R_A < (18V - 12V) / 0,02A \Rightarrow R_A < 300 \text{ Ohm}$	
Zulässige Last		0 - 1 (10) V: $R_L(\text{Ohm}) > 3000 \text{ Ohm}$	
Anzeige		ca. 10 mm hohe, 4-stellige LCD-Anzeige	
Bedienelemente		3 Taster	
Betriebsumgebung			
Nenntemperatur		25 °C	
Arbeitstemperatur		Elektronik: -25 .. 50 °C, Sensorkopf und -rohr: -40 .. 100 °C, kurzzeitig 120 °C bei Option SHUT: Sensorkopf max. 80 °C	
Relative Luftfeuchtigkeit		Elektronik: 0 .. 95 % r.F. (nicht betauend)	
Lagertemperatur		-25 .. 70°C	
Gehäuse		ABS (IP65, außer Sensorkopf)	
Abmessungen		82 x 80 x 55 mm (ohne Winkelstecker und Fühlerrohr) bei Option Kabel: Sensorkopf Ø14mm * 68mm, 1m Teflonkabel, Hochfeuchte-Sensor	
Befestigung		Befestigungsbohrungen für Wandmontage (im Gehäuse - nach Abnahme des Deckels zugänglich)	
Befestigungsabstand		50 x 70 mm, max. 4 mm Schaftdurchmesser der Befestigungsschrauben	
Elektrischer Anschluss		Winkelstecker nach DIN 43650 (IP65), maximaler Leitungsquerschnitt: 1,5 mm ² , Leitungsdurchmesser von 4,5 bis 7 mm	
EMV		Die Geräte entsprechen den wesentlichen Schutzanforderungen, die in der Richtlinie des Rates zur Angleichung der Rechtsvorschriften der Mitgliedstaaten über die elektromagnetische Verträglichkeit (2004/108/EG) festgelegt sind. Gerät erfüllt: EN 61326-1: 2006, zusätzlicher Fehler: < 1% FS. Bei Anschluss langer Leitungen sind geeignete externe Maßnahmen gegen Stoßspannungen vorzusehen.	

Arbeitsbereich Feuchtesensor:

